

PROCEDURA SOSTITUZIONE

- Svitare le due viti di bloccaggio, utilizzando una chiave a brugola da 3mm
- Sfilare il carter dal suo alloggiamento
- Scollegare il cavetto di alimentazione della ventola di raffreddamento



NOTA!

Non stringere eccessivamente le viti di fissaggio. Un blocco troppo stretto potrebbe causare la rottura del carter [danno non coperto da garanzia]

ASSEMBLAGGIO COMPONENTE

- Collegare il cavetto di alimentazione della ventola di raffreddamento, presente sul carter all'attacco femmina presente sul motore del trainer ^[1]
- Inserire il carter posizionando la fessura rettangolare verso l'alto, e la ventola di raffreddamento frontalmente
- Centrare i fori di alloggiamento delle viti
- Avvitare le due viti di bloccaggio, utilizzando una chiave a brugola da 3mm ^[2]

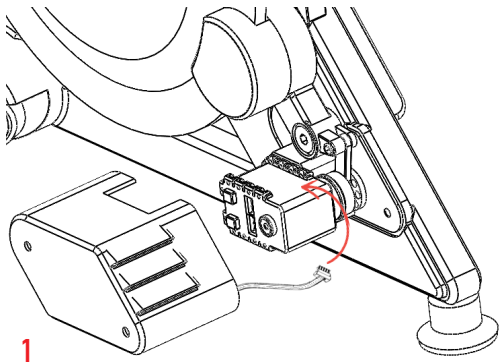

1

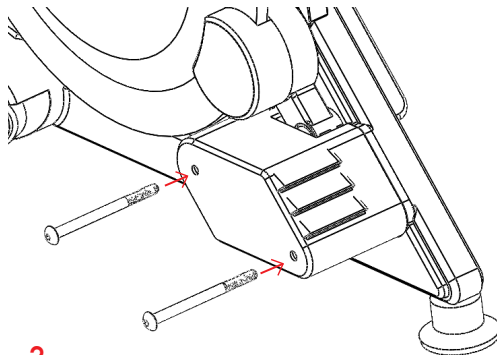

2